



هواکش خانگی فلزی با پروانه فلزی

سری VMA

این هواکش با دبی m^3/h (75/1000) دارای ناحیه تخلیه دایره شکلی به قطر (100-300) mm و برای نصب روی پنجره و یا تخلیه آزاد استفاده می شود. بدنه و پروانه محصول با استفاده از فلز ساخته شده، به اتصال ارت مجهز بوده و ولتاژ کاری آن 220V-50Hz است. همچنین موتور مورد استفاده در این محصول کلاس B است. هواکش های VMA برای تهویه اتاق ها و آشپزخانه های کوچک و متوسط و محیط های اداری طراحی

VMA

Plate Mounted Axial Extract Fan,

With Metallic Propeller

Axial extractor with airflow rate of (75 to 1000) m^3/h , with circular discharge area of (100 to 300) mm for installation on window and free delivery. The fan body and impeller are manufactured from steel, with earth connection and single phase 220V-50Hz.

The fan is equipped with a class B low consumption motor. VMA axial extractors are specially designed for ventilation of small and medium rooms, kitchens and office spaces.

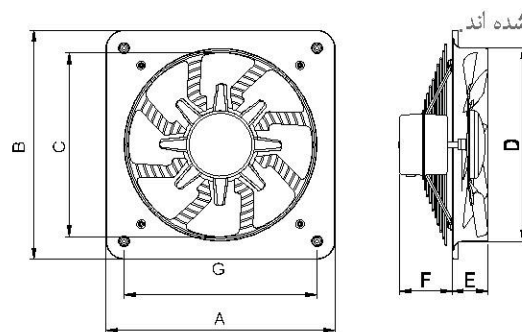

Model	A	B	C	D	E	F	G
VMA-10	140	140	95	100	25	60	114
VMA-12	170	170	115	120	25	60	145
VMA-15S	200	200	140	150	30	55	160
VMA-15C	200	200	140	150	30	90	160
VMA-20	250	250	195	200	40	70	202
VMA-25	306	306	245	250	50	70	258
VMA-30	350	350	295	300	55	68	300

ابعاد برحسب میلیمتر ارائه شده است.

تمامی اعداد ارائه شده مربوط به حالت آزاد (Free Delivery) کارکرد فن هستند.

Model	Fan Diameter (mm)	Voltage (V)	Current (A)	Power (W)	Speed (rpm)	Air flow (m^3/h)	Weight (Kg)	Sound* (dBA)
VMA-10S2S	100	220	0.1	15	2500	75	0.45	38
VMA-12S2S	120	220	0.1	16.5	2050	140	0.5	39
VMA-15S2S	150	220	0.1	16	2150	170	0.6	40
VMA-15C2S	150	220	0.2	41	2800	310	1.3	47
VMA-20C2S	200	220	0.23	51	2500	685	1.5	54
VMA-20C4S	200	220	0.18	36	1400	360	1.5	41
VMA-25C2S	250	220	0.25	52	2400	950	1.8	58
VMA-25C4S	250	220	0.2	42	1350	600	1.8	45
VMA-30C4S	300	220	0.21	45	1220	1000	2	49

* صدای محصول در فاصله معادل سه برابر قطر محصول (با حداقل ۱,۵ متر) اندازه گیری شده است.